

# askona kids

Инструкция по сборке и  
эксплуатации

**Наставка на комод**

**для пеленания**

**Мінімі (Миними)**

**055\*010\*045(071) Складная**

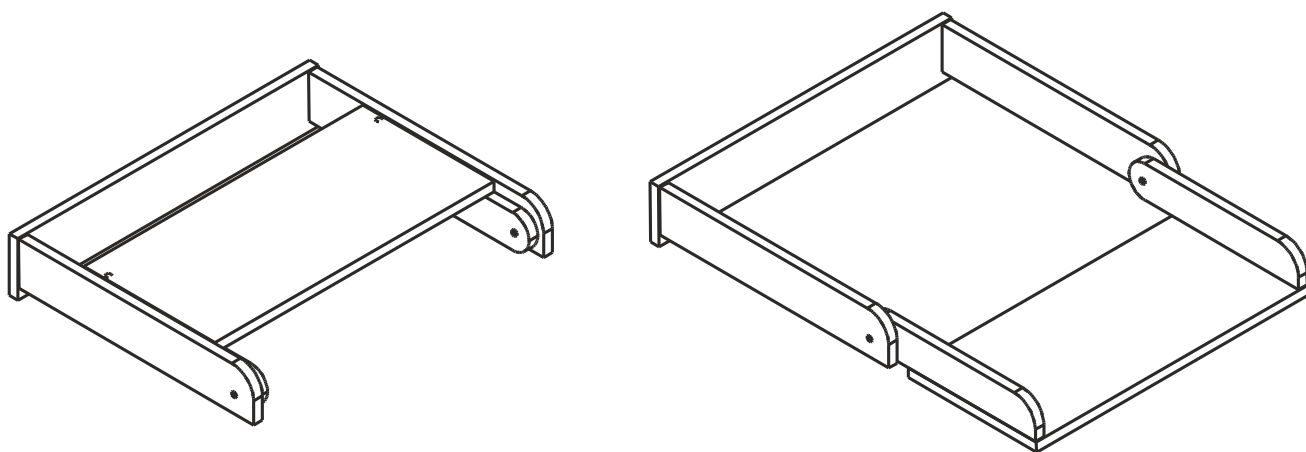

## Уважаемый покупатель!

Перед сборкой изделия внимательно проверьте целостность упаковок — даже небольшая помятость или царапина может оказаться признаком серьезных повреждений. Убедитесь, что коробки не вскрывали — фабричная упаковка везде целая.

Вскройте упаковку и осмотрите все элементы на отсутствие повреждений. Обязательно сохраняйте всю упаковку до окончания сборки! Претензии, выявленные в процессе самостоятельной сборки или после ее завершения, не принимаются.

Ознакомьтесь с данной инструкцией, которая даст Вам необходимые рекомендации по сборке. Проверьте комплектность фурнитуры и разберите ее по назначению. Последовательность сборки осуществляется в соответствии с номерами позиций, проставленными на рисунке и комплектовочной ведомости.

Во избежание перекосов и других дефектов, сборку изделия производите на ровной жесткой поверхности. В качестве подстилочного материала можно использовать упаковку.



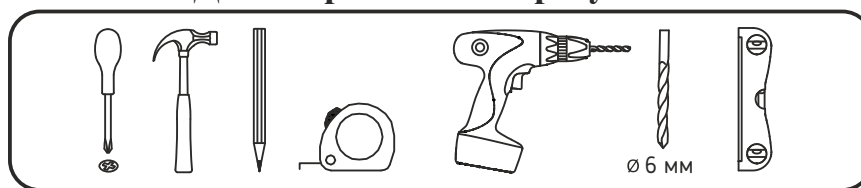





### Для сборки Вам потребуется:



### Комплектовочная ведомость деталей

№	Наименование	Длина, мм	Ширина, мм	Толщина, мм	Кол-во, шт	№ упаковки
1	Полка пеленальная	510	242	16	1	1/1
2	Бок малый	320	60	16	2	1/1
3	Бок большой	432	78	16	1	1/1
4	Задняя стенка	550	98	16	1	1/1

### Комплектовочная ведомость фурнитуры

- |  |  |   |  |   |  |
|--|--|---|--|---|--|
| <br>101. Евровинт 5x50<br>10 шт             | <br>102. Планка<br>крепёжная<br>2 шт        | <br>103. Ключ<br>шестигранный d3<br>1 шт | <br>104. Саморез<br>3,5x16<br>2 шт | <br>105. Стяжка<br>межсекционная<br>2 шт | <br>106. Демпфер<br>самоклеющийся<br>2 шт |
| <br>107. Подпятник<br>войлочный d16<br>2 шт | <br>108. Заглушка<br>самоклеющаяся<br>10 шт |   |  |   |  |

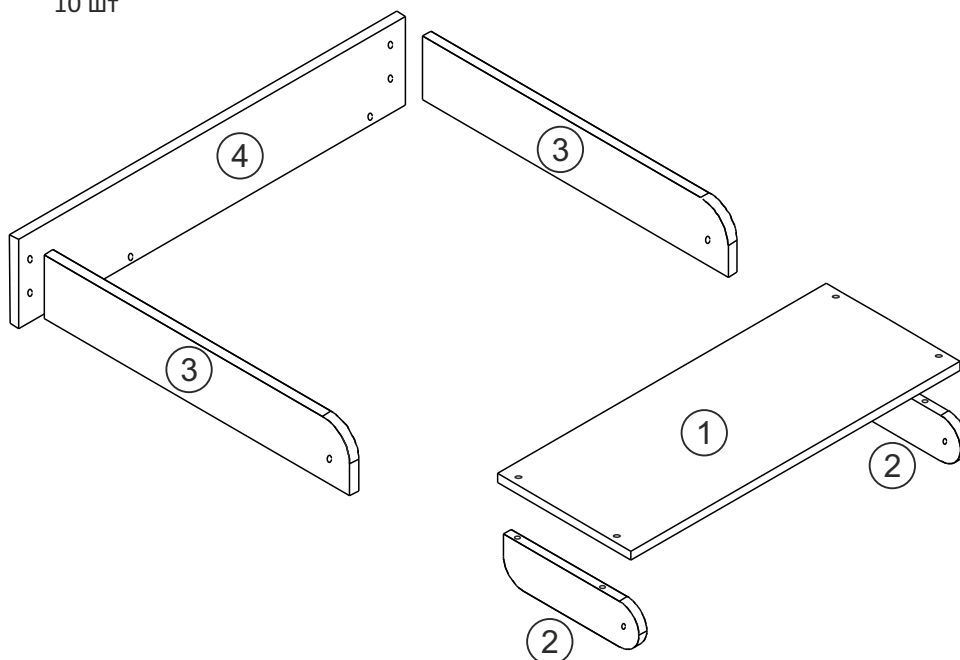

# Схема сборки

# 1



рис. 1

Соедините детали 1 и 2 между собой с помощью евровинта 5x50 (№ 101), как показано на рисунке 1. Закрепите планки (№ 102) к детали 1 с помощью саморезов 3,5x16 (№ 104). Детали 3 и 4 согласно схеме (рис.2) соединить между собой с помощью евровинтов 5X50 (№ 101). Закрепить пеленальный столик к торцу комода. Установить на евровинты заглушки (№ 108).

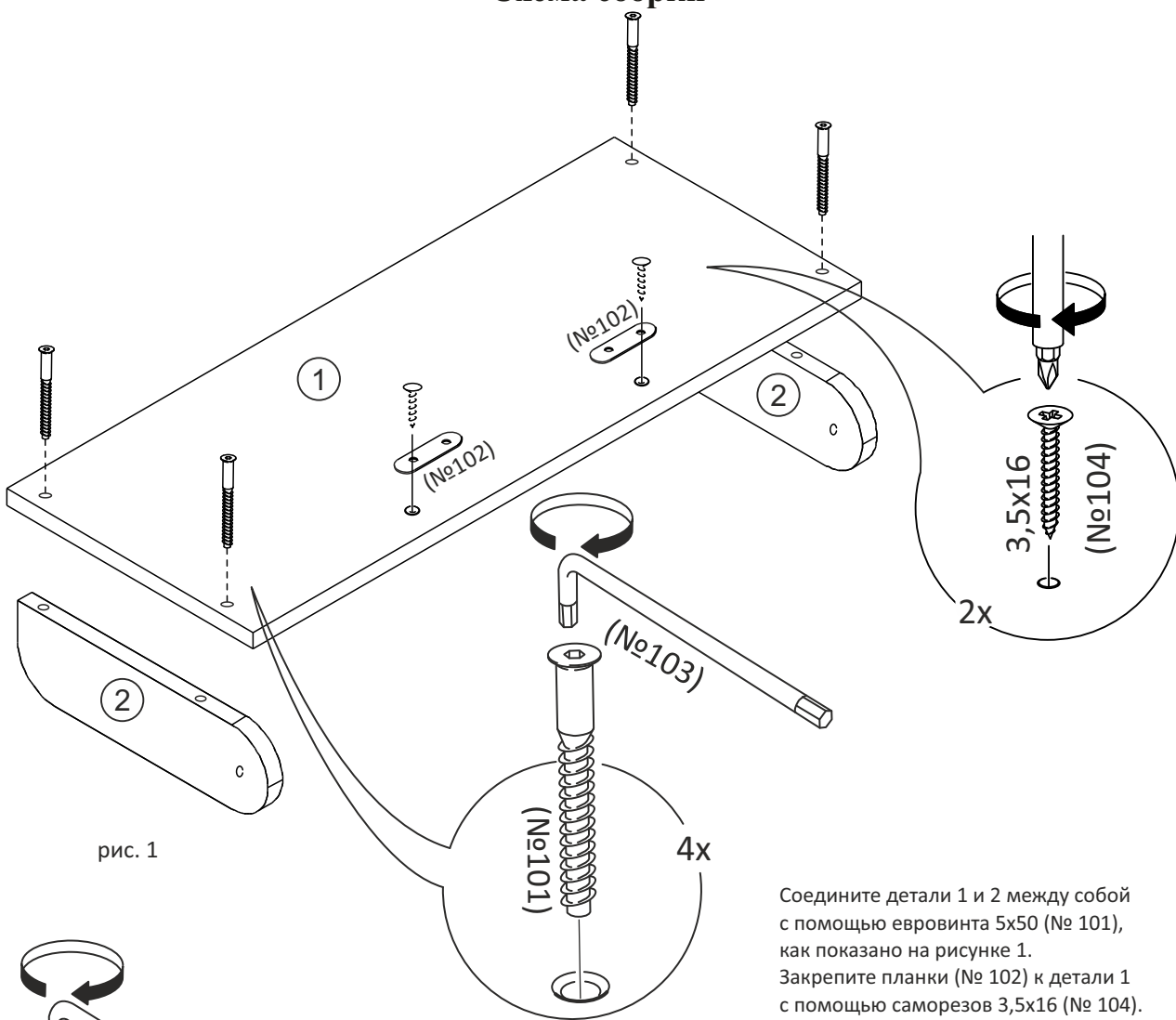

рис. 2

# 2



В открытом положении пеленальную накладку необходимо фиксировать с помощью планки крепежной, повернув под крышку комода.

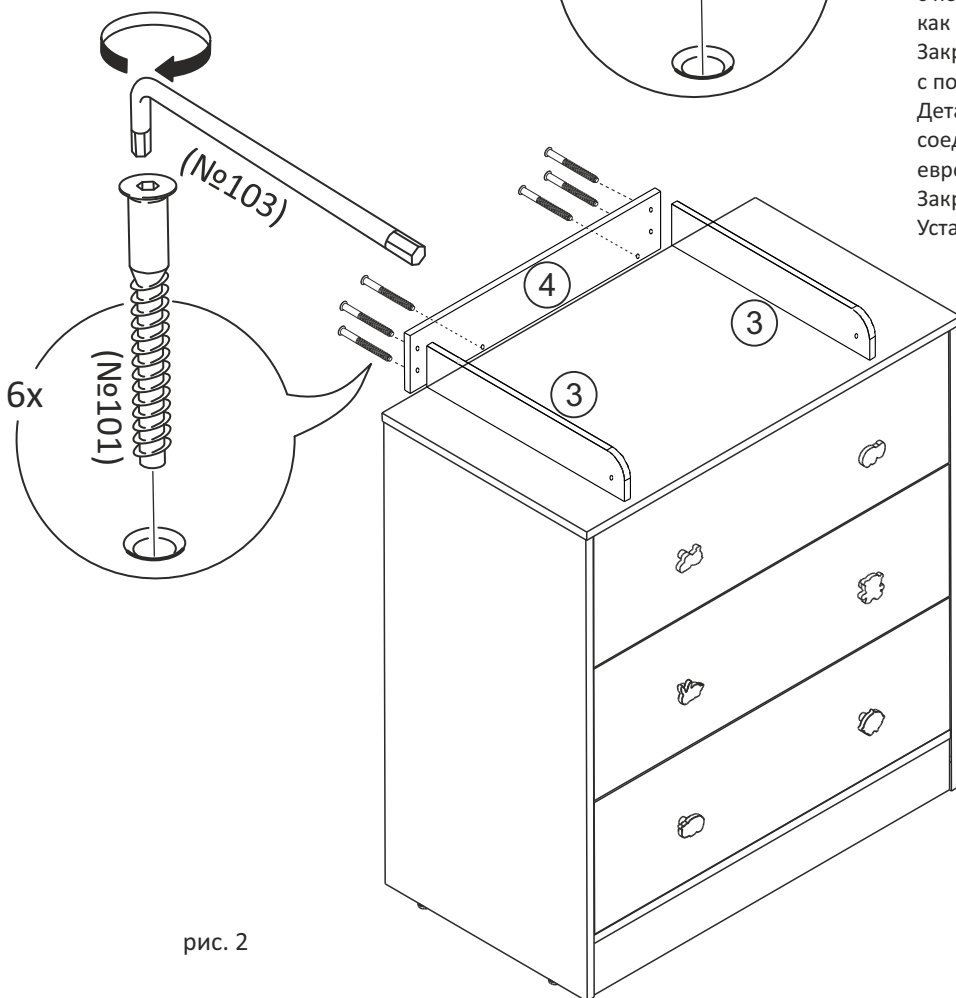
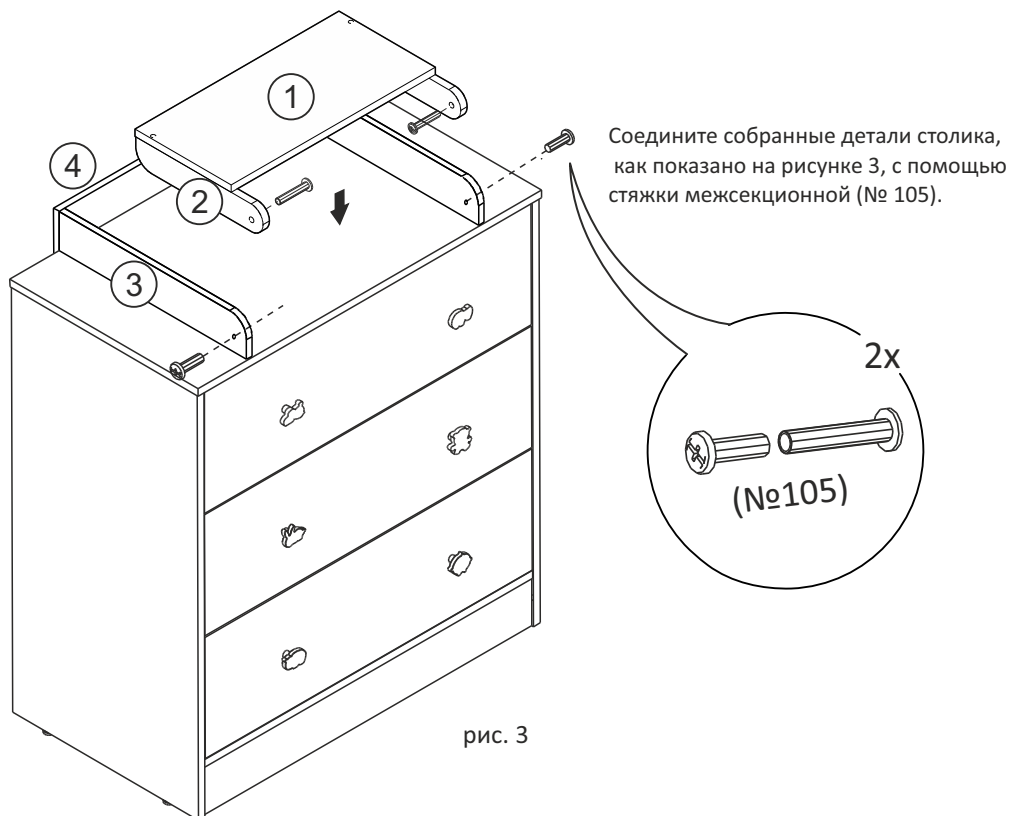
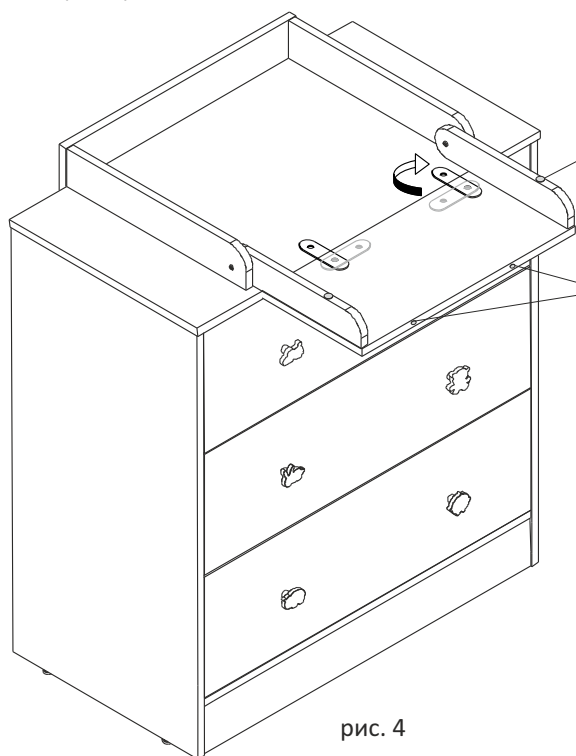

**ВАЖНО!!!** установите войлочный подпятник (№ 107)

**ВАЖНО!!!** установите демпфер (№ 106)

### Варианты установки

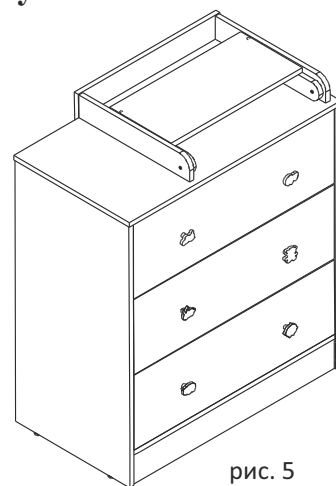
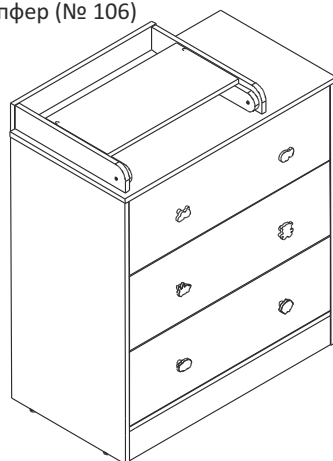

#### Изготовитель:

ООО «Антеми», Россия, 603141, Нижегородская обл., г. Нижний Новгород, поселок Черепичный, д. 14Е

#### По заказу:

ООО «Торговый дом Аскона», Россия, 601900, Владимирская обл., г. Ковров, ул. Комсомольская 116-г, стр. 25, тел. 8-800-200-40-90  
askona.ru

**Страна изготовления:** Россия

Продукция изготовлена в соответствии с:  
ТУ 5818-001-05706012-2016 Мебель детская»  
ТР ТС 025/2012 «О безопасности мебельной продукции»  
ГОСТ 19917-2014 «Мебель для сидения и лежания. Общие технические условия»  
ГОСТ 16371-2014 «Мебель. Общие технические условия».

#### Претензии принимаются по адресу:

Адрес изготовителя: Россия, г. Нижний Новгород, пос. Черепичный, 14Е  
e-mail: info@st-nik.ru

## Рекомендации по уходу за мебелью и ее эксплуатации

Мебель должна эксплуатироваться или храниться в сухих теплых помещениях с температурой воздуха от +15°C до +25°C и относительной влажности воздуха от 60 до 70 %.

Рекомендуется регулярно удалять пыль с помощью влажной салфетки, после чего насухо протирать мягкой и чистой тканью.

Не используйте моющие средства, не предназначенные для ухода за мебелью. Не используйте абразивные бытовые полироли, содержащие отбеливатели, спирт или аммоний.

Мебель рекомендуется устанавливать на расстоянии не менее 50 см от нагревательных приборов. При установке изделия в непосредственной близости от нагревательных и отопительных приборов или иных источников тепла его поверхность во время эксплуатации должна быть защищена от нагрева.

Дерево имеет свойство деформироваться в зависимости от температуры и влажности помещения, крайне рекомендуется время от времени подтягивать винты и иные крепежные элементы.

Соблюдайте меры предосторожности, когда переставляете или передвигаете мебель. При неосторожном обращении можно повредить мебель.

## Гарантийный талон

Предприятие изготовитель гарантирует соответствие мебели требованиям:  
ТР ТС 025/2012 «О безопасности мебельной продукции»  
ГОСТ 19917-2014 «Мебель для сидения и лежания. Общие технические условия»  
ГОСТ 16371-2014 «Мебель. Общие технические условия транспортировки, хранения, сборки и эксплуатации».  
Гарантийный срок эксплуатации - 18 месяцев  
Срок службы - 10 лет.

Предъявление настоящего гарантийного талона дает Вам право на бесплатную замену деталей и узлов, имеющих дефекты производственного характера.

Массив дерева и берёзовая фанера являются природными продуктами и поэтому могут иметь различные узоры и цветовые нюансы. Неравномерность узоров, отличие расцветки отдельных частей мебели или небольшие сучки допустимы для всех деревянных изделий. Это не может быть причиной для рекламаций. За механические повреждения, возникшие при самостоятельной транспортировке, самостоятельной сборке или хранении в не рекомендуемых условиях, предприятие изготовитель ответственности не несет.

**Внимание!** Фабрика оставляет за собой право заменять фурнитуру на аналогичную и вносить некоторые конструктивные изменения, не ухудшающие внешний вид и не влияющие на функциональные свойства изделия.

Претензии принимаются только при предъявлении гарантийного талона (копии).

Талон необходимо сохранять в течение всего гарантийного срока.

С условиями гарантийного обслуживания ознакомлен и согласен: \_\_\_\_\_ подпись покупателя

**Упаковочные ярлыки сохранять до окончания гарантийного срока!**