

Инструкция по сборке мебели
Диван-кровать Хоган

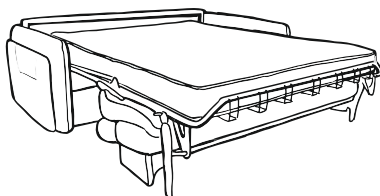
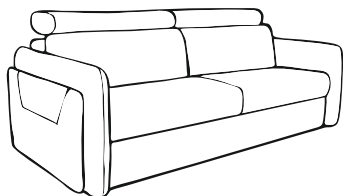

Диван-кровать Хоган угловой с
креслом/реклайнером

левый

правый

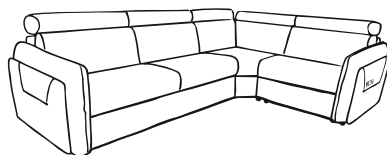
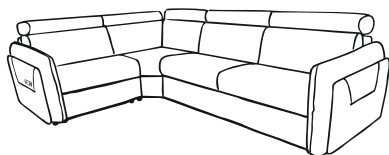

Диван-кровать Хоган с двумя углами
реклайнер левый:

реклайнер правый

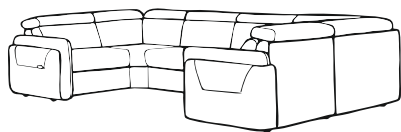

Видеосборка

Видеосборка
(угловой)



Центральная секция

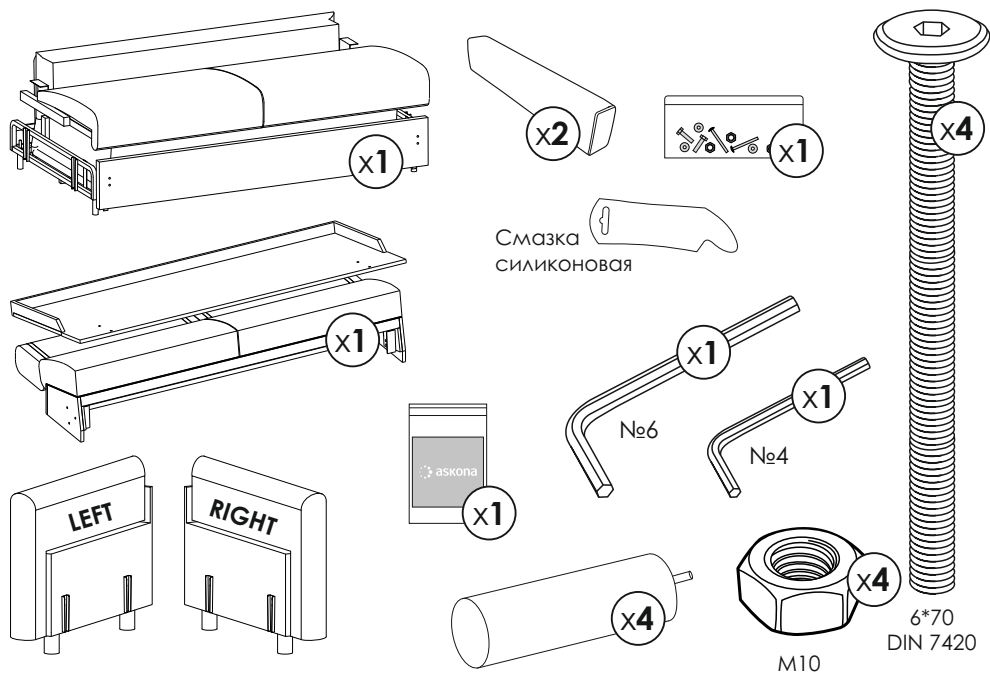

Секция реклайнер

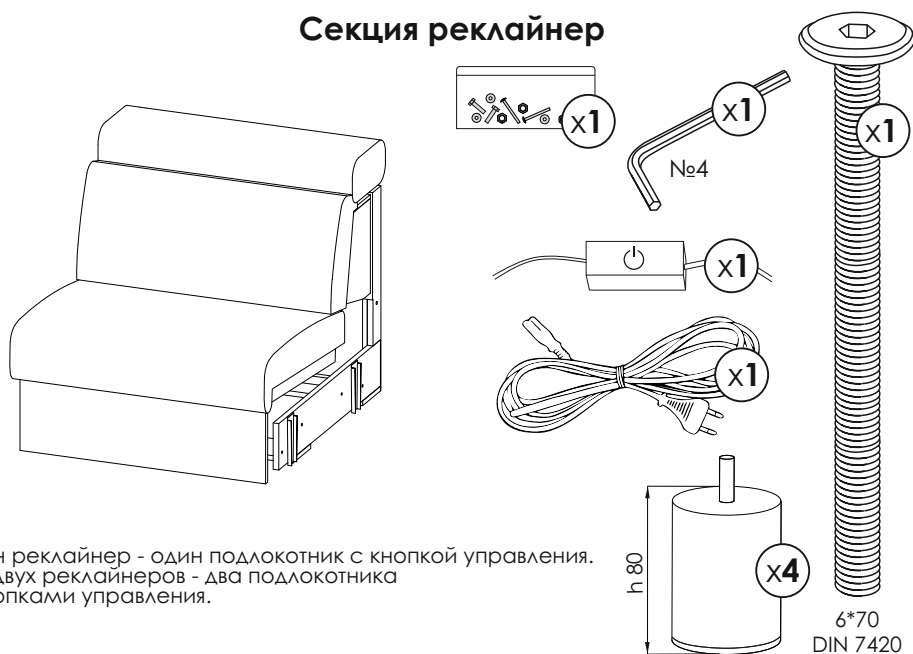

Один реклайнер - один подлокотник с кнопкой управления.
Для двух реклайнеров - два подлокотника с кнопками управления.

Секция кресло

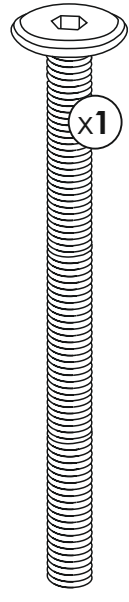
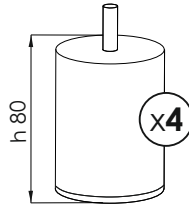
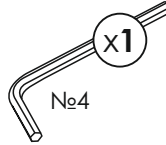
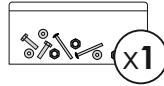
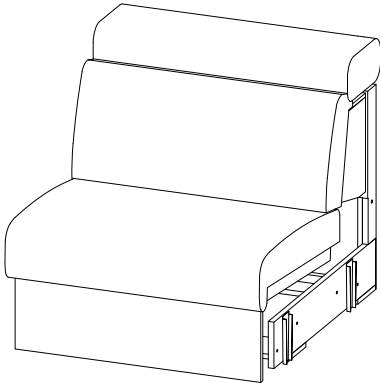

6*70
DIN 7420



Угловая секция

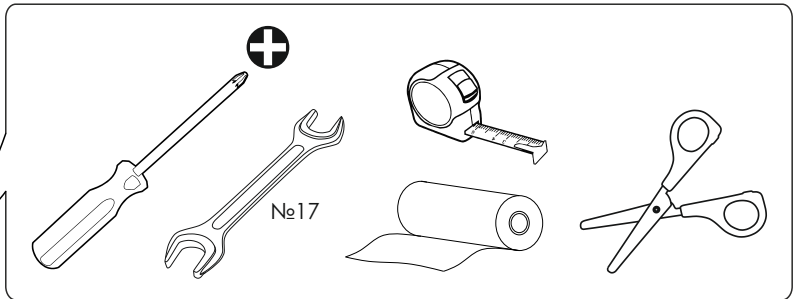
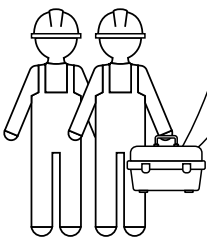
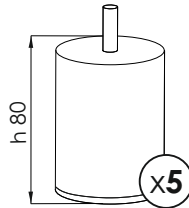
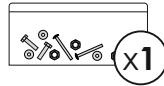
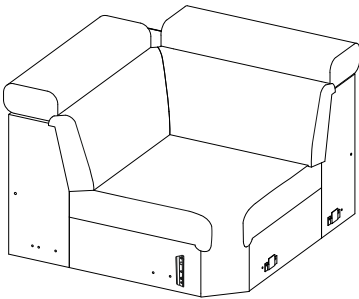

1 Сборка прямого дивана

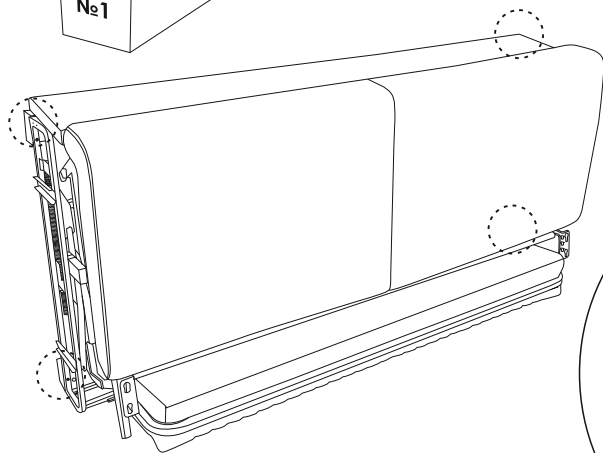
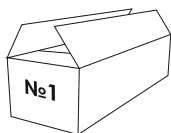

ВЫКРУТИТЬ

x4

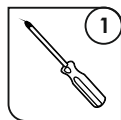
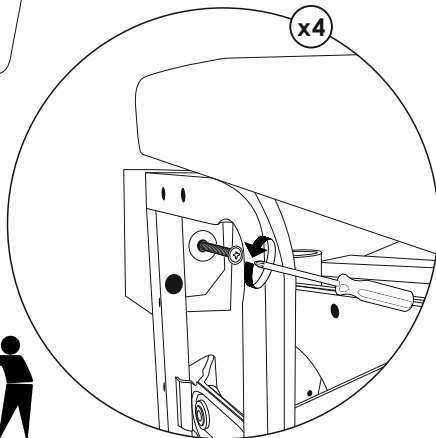

2

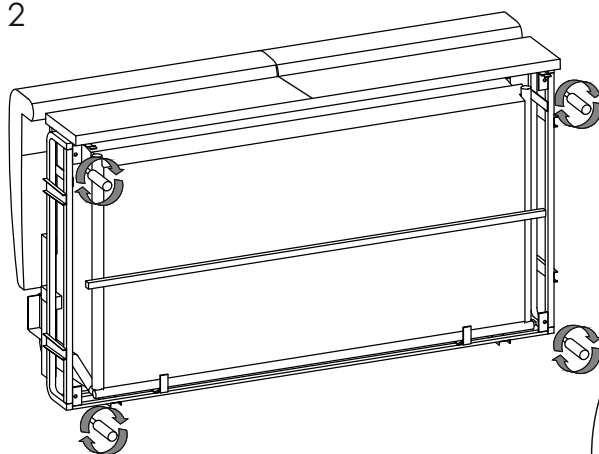

x4

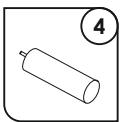
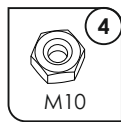
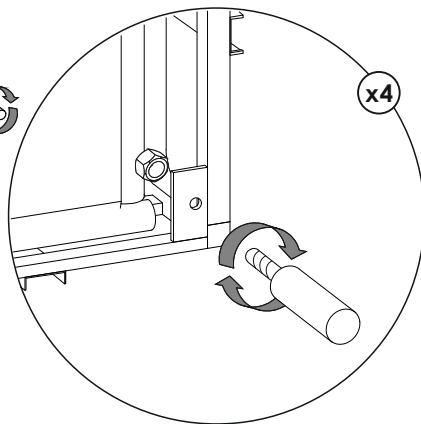

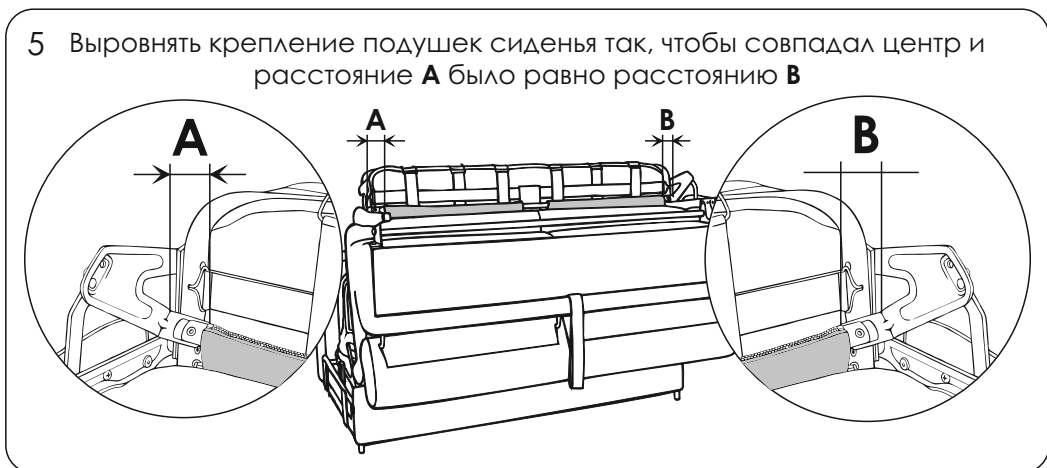
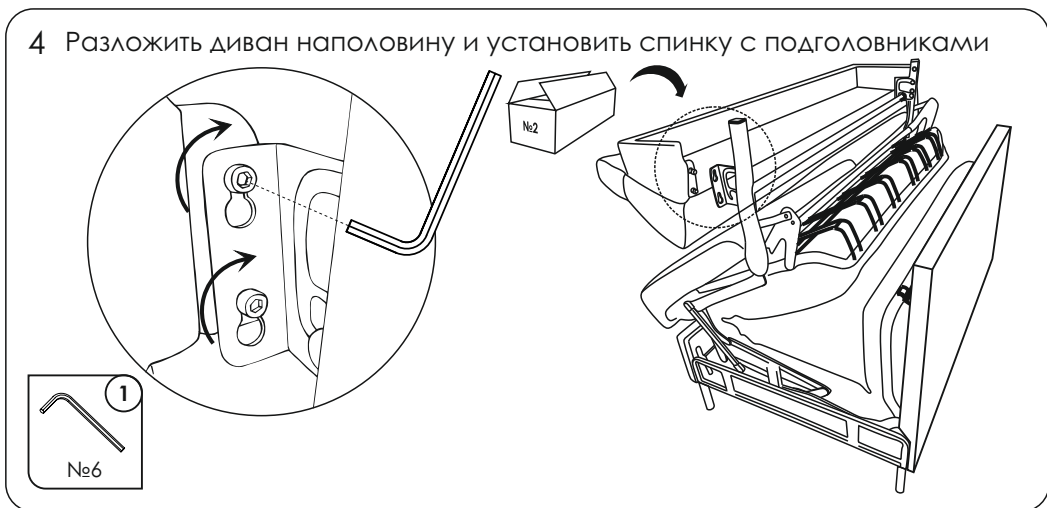
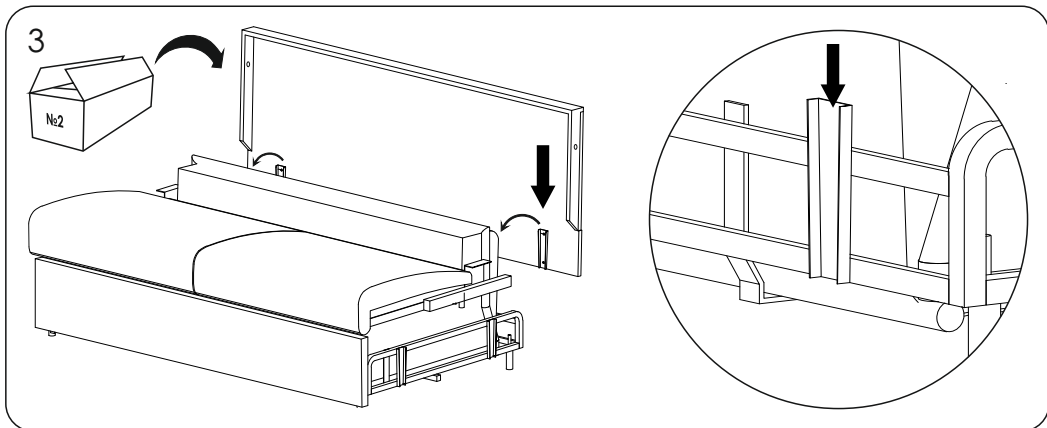

6 Швы сиденья выровнять по спинке, царгу выровнять по сиденью

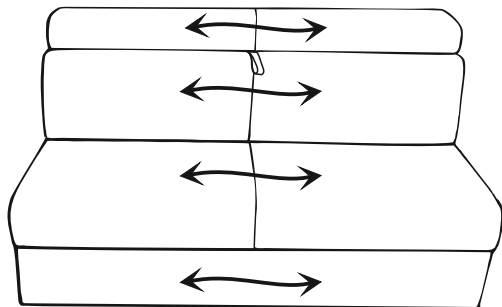

7

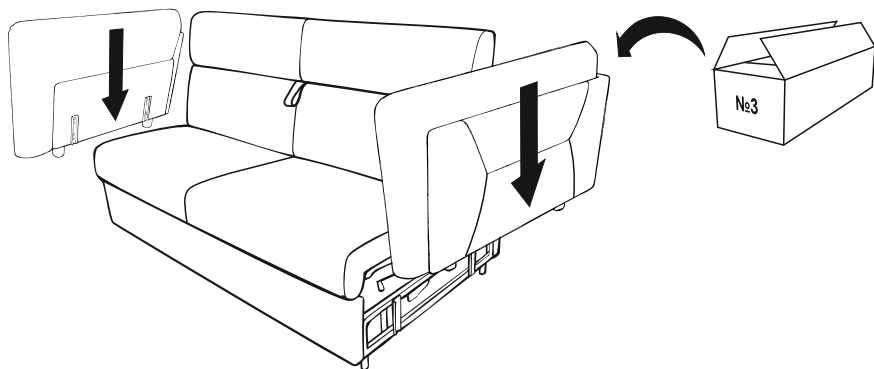

8

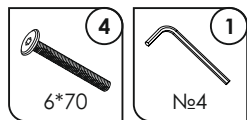
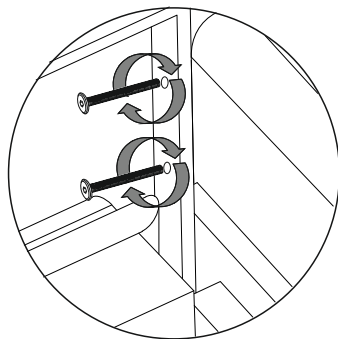
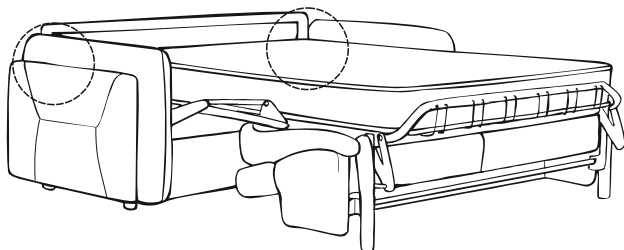

9

Аккуратно снять пленку с матраса.

Ориентируясь на вшивную этикетку расположить матрас на механизме.

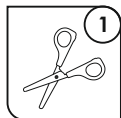
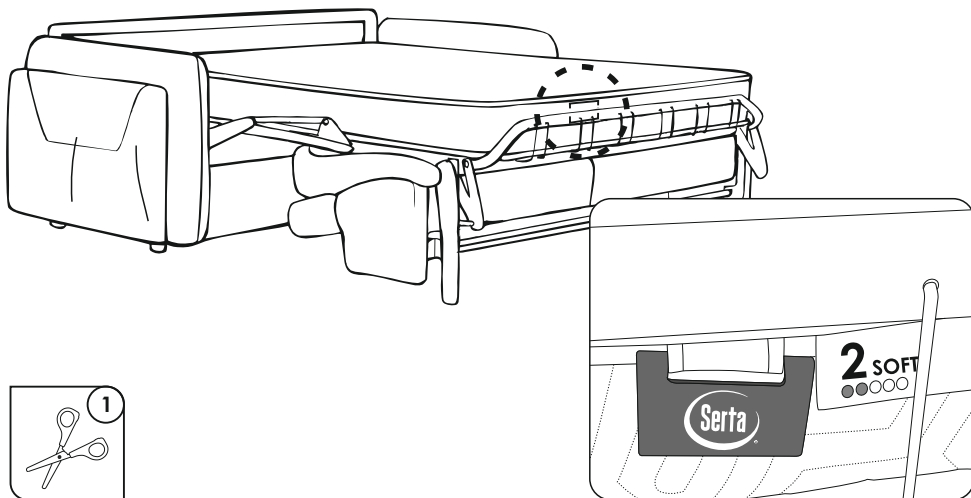

10  Перед трансформацией дивана в положение «кровать» необходимо поднимать подголовники

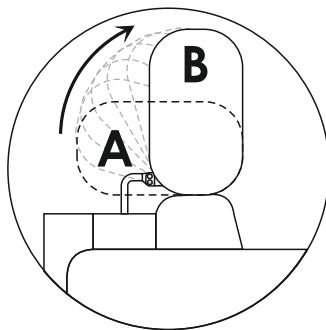
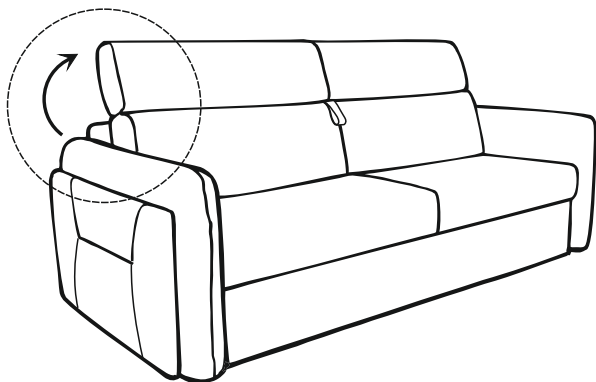

Подголовники дивана могут фиксироваться в нескольких положениях.

Трансформация из положения «А» в положение «В» происходит при поднятии подголовника по направлению стрелки.

Последнее сильное нажатие на подголовник по направлению стрелки возвращает механизм в положение «А».

Из промежуточных положений в положение «А» подголовник может вернуться только дойдя до положения «В».

 Не рекомендуется использовать подголовник в крайнем положении «В»

Порядок трансформации дивана

- Убедитесь, что спинка и подлокотники были предварительно успешно установлены.
- Убедитесь, что на кушетке нет людей и / или животных и / или предметов, на которые может повлиять трансформация из положения диван в положение кровати и наоборот.
- Убедитесь, что нет никаких предметов, которые могли бы помешать полной трансформации дивана в положение кровати.
- При сложении дивана не оставляйте внутри одеяла и / или подушки.

РАЗЛОЖИТЬ

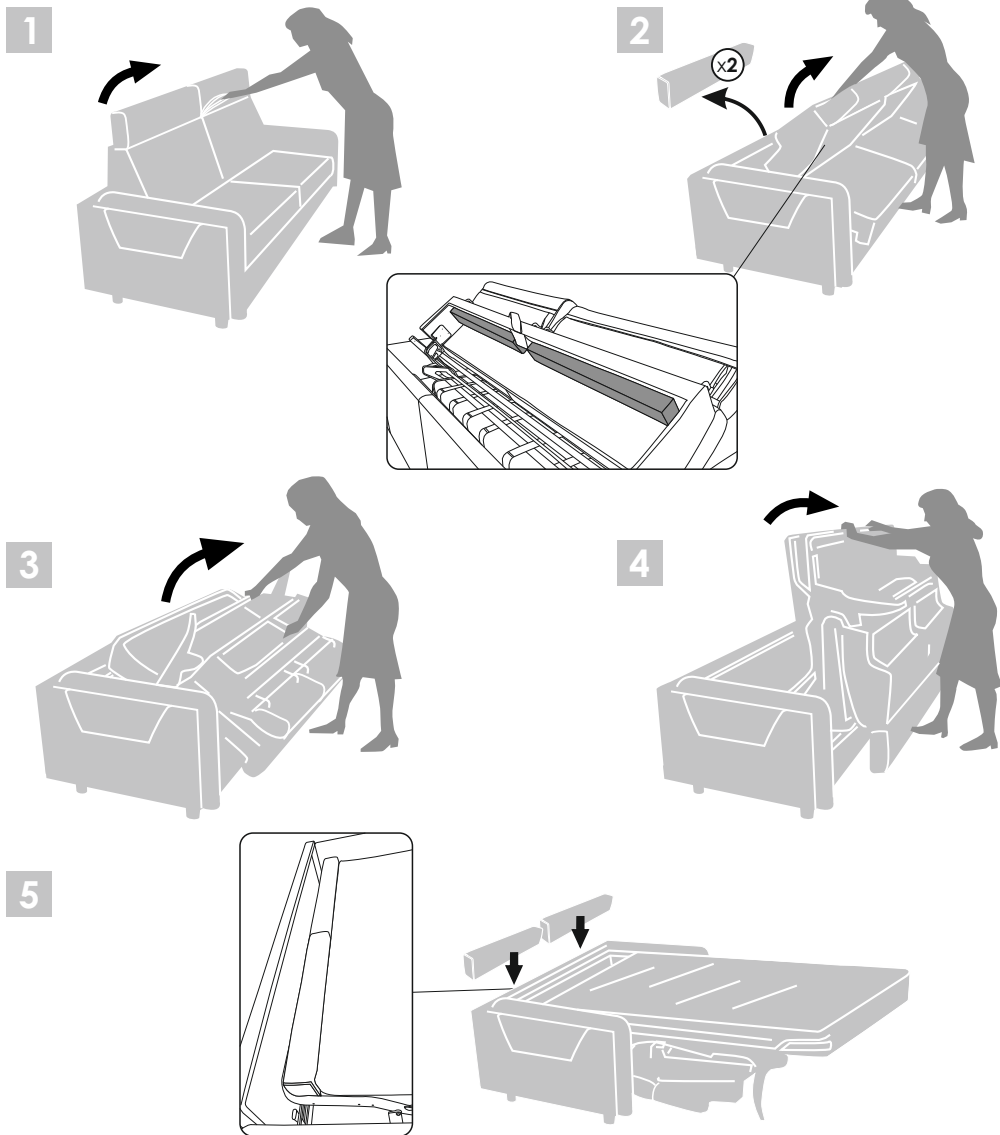

Порядок трансформации дивана

СЛОЖИТЬ

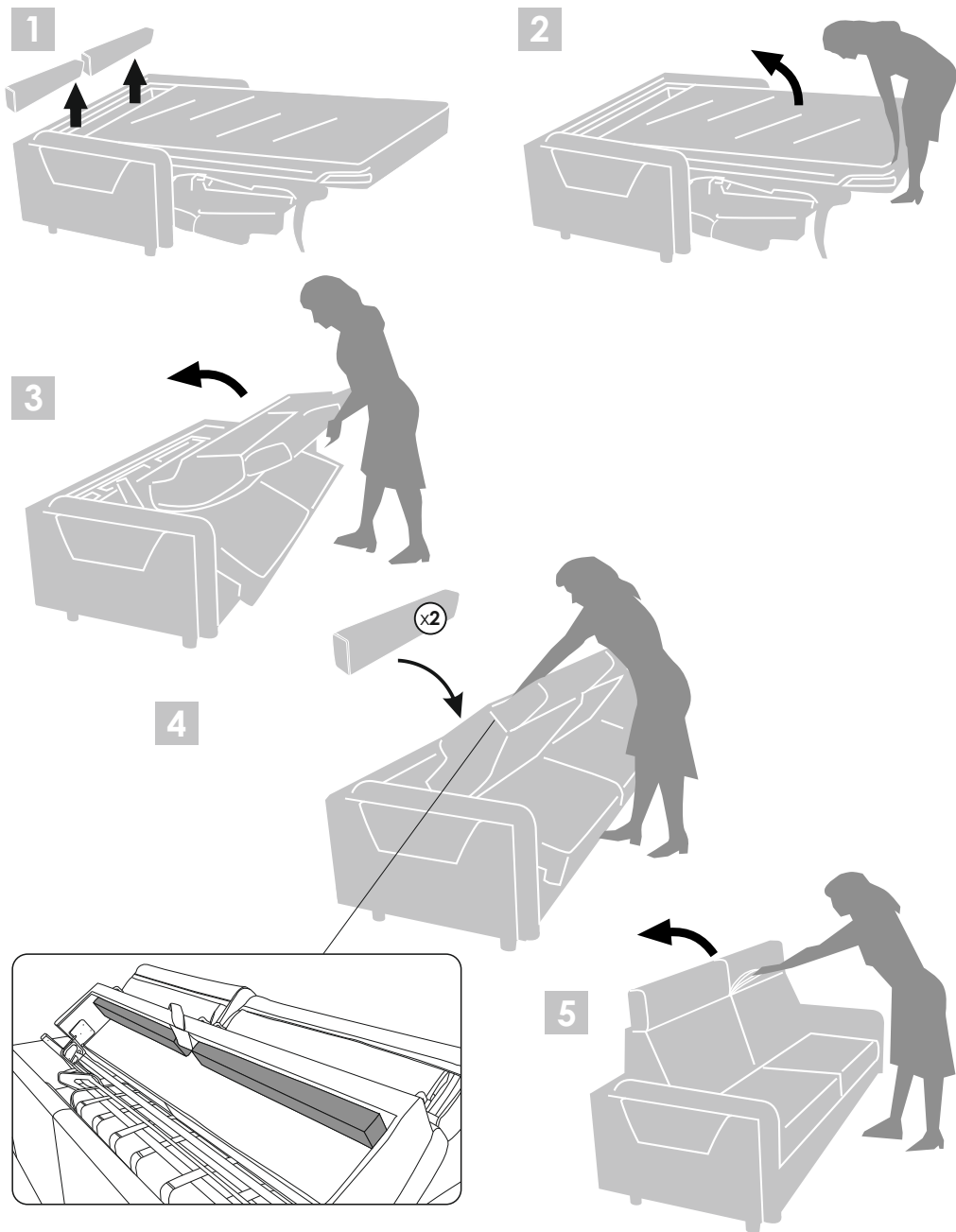

11 Сборка углового дивана с креслом/реклайнером

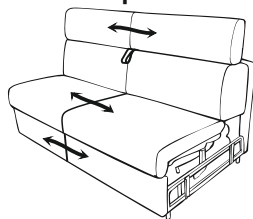
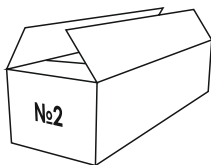
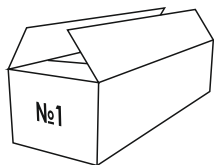

Сделать шаги 1-6

12

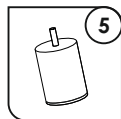
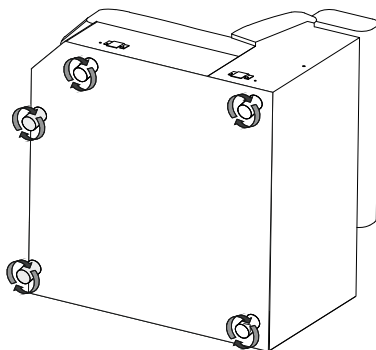
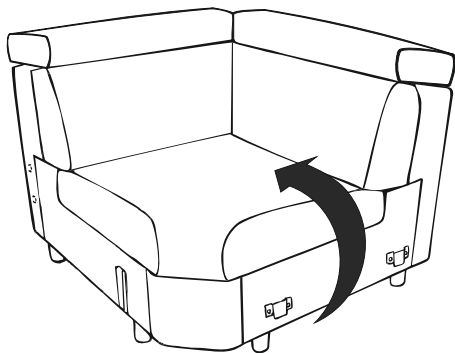

Для дивана с креслом (без реклайнера) возможна сборка на левую и правую стороны.

По умолчанию крепление на производстве установлено всегда для правого угла. Для сборки дивана с левым углом переустановите крепление зеркально.

13 правый угол

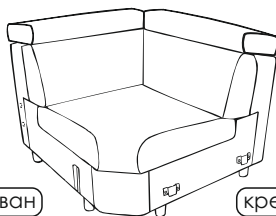
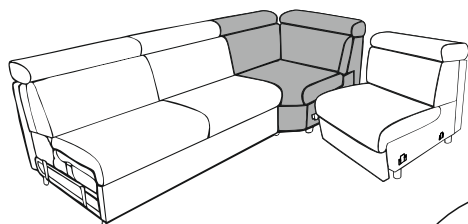

ДИВАН

кресло/реклайнер

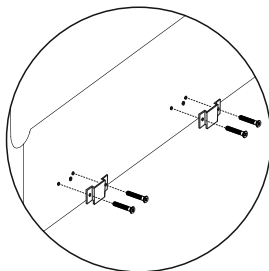
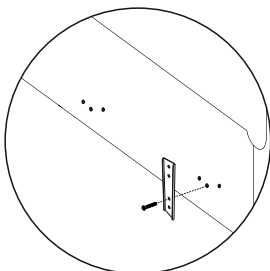
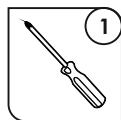

14

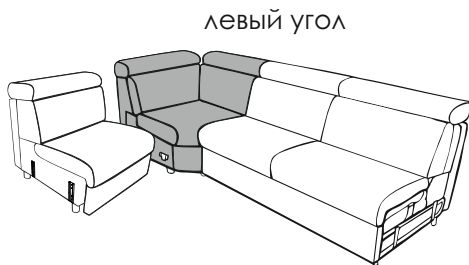
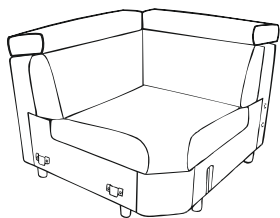

кресло/реклайнер

ДИВАН

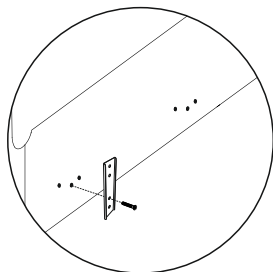
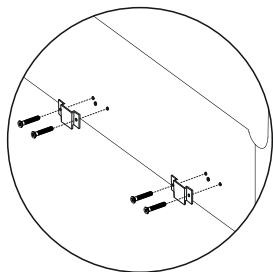

15

Расположение зацепов на **кресле** для крепления:

к левому углу

к правому углу

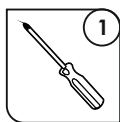
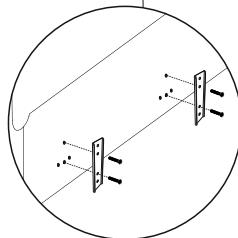
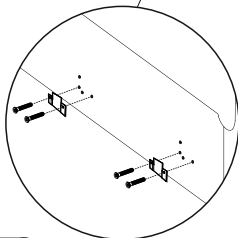
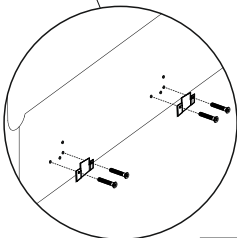
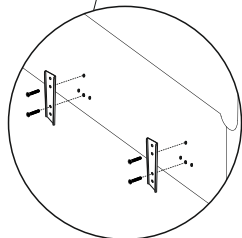
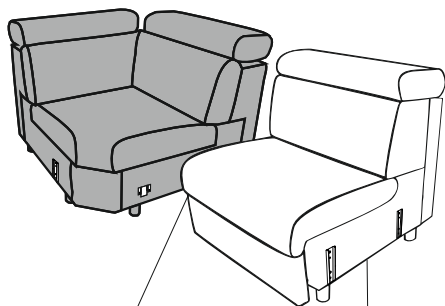
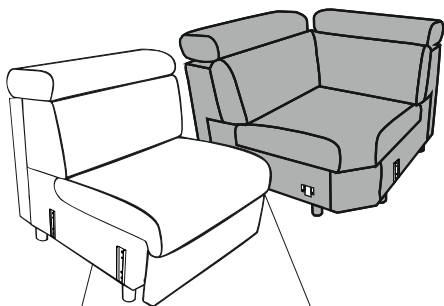

16 Обратите внимание на расположение зацепов на **ПОДЛОКОТНИКАХ**

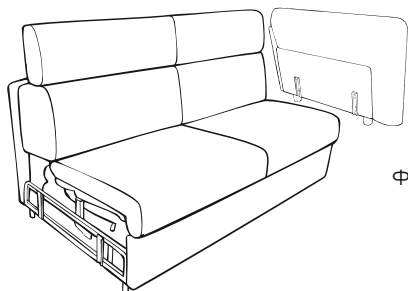

Форма креплений
без «ушек»

x2

для крепления к дивану

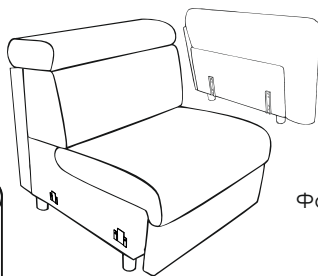
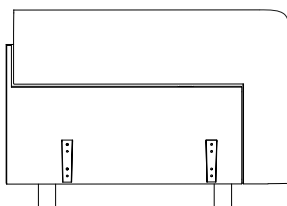

Форма креплений
с «ушками»

x2

для крепления к креслу

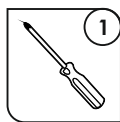
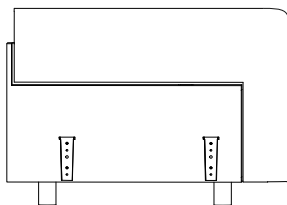
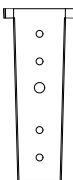

При смене стороны угла поменяйте зацепы местами

17

Секция кресло/реклайнер

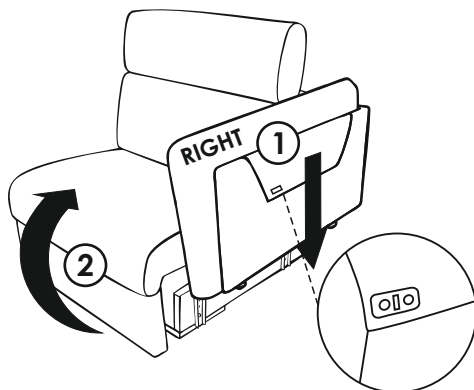
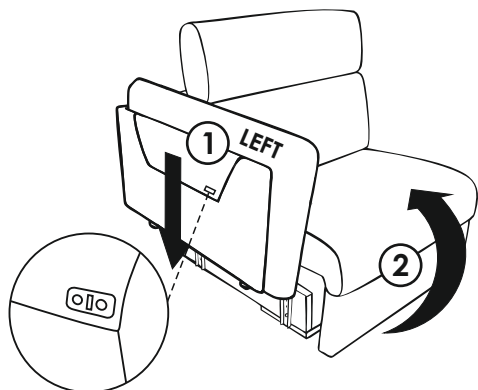

Подлокотник для реклайнера должен быть с кнопкой, зависит от заказа

18

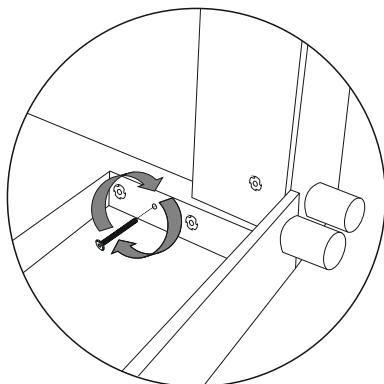
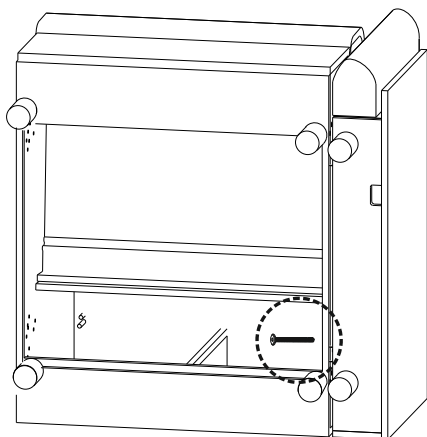
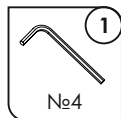
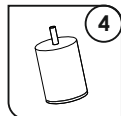
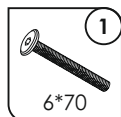

19 левый угол

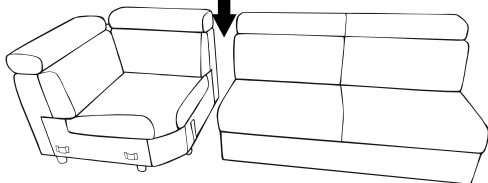

правый угол

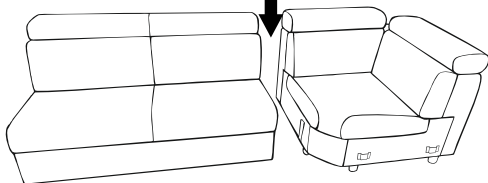

20

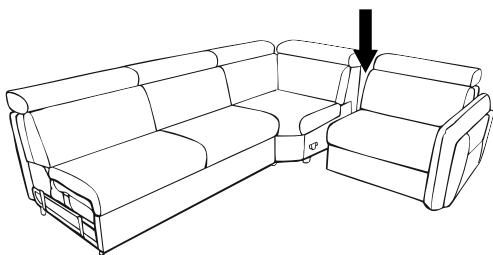
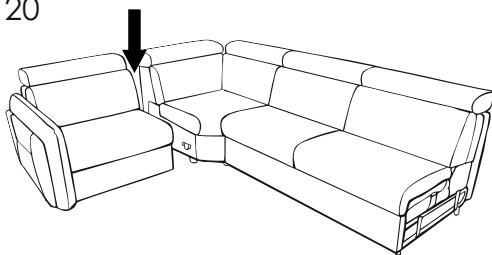

21

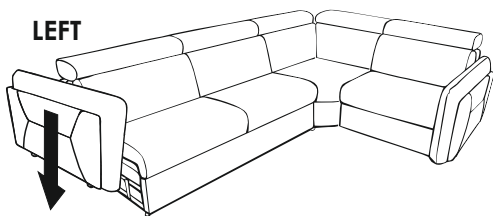
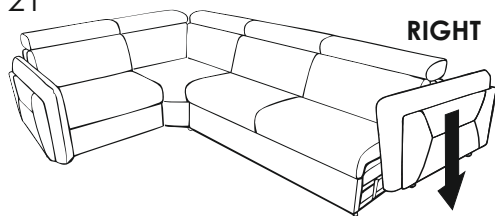

22

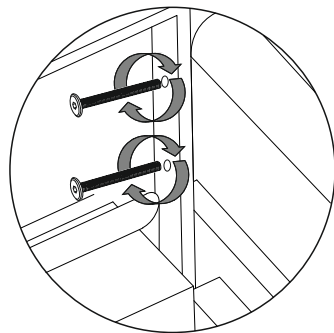
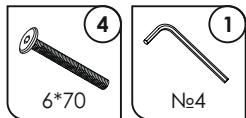
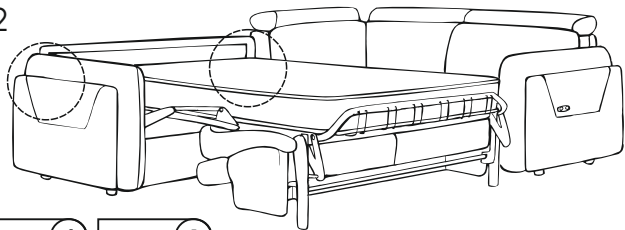

23

Для реклайнера

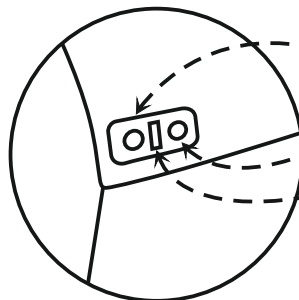
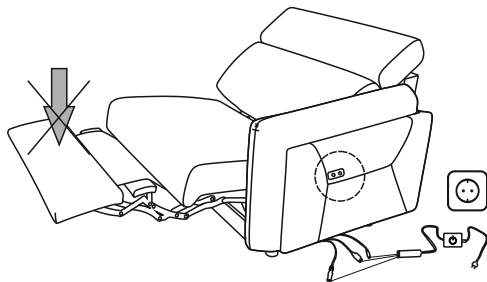
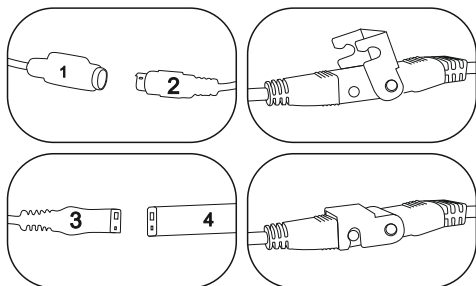
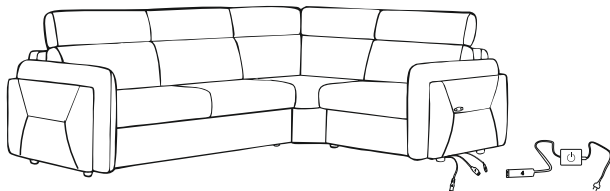

Порядок трансформации реклайнера:

- 1) Нажмите и удерживайте переднюю круглую кнопку для разложения механизма реклайнера
- 2) Нажмите и удерживайте заднюю круглую кнопку для сложения механизма реклайнера
- 3) По центру расположен USB-порт для питания и зарядки совместимых устройств



- Не садиться на изножье разложенного реклайнера
- Не вставать с разложенного реклайнера
- Не оставлять животных, детей, вещи на и/или под реклайнером

Общие рекомендации

1. Всегда соблюдайте порядок трансформации дивана и подголовников (см. стр. 6,7).
2. Всегда соблюдайте порядок трансформации реклайнера (см. стр. 13).
3. Не превышайте допустимые нагрузки:
 - 140 кг на одно спальное место, но не более 220 кг на диван.
 - 120 кг на реклайнер.
 - 50 кг на подголовник.
4. Не садитесь в изголовье разложенного дивана.
5. Раз в 3 месяца очищайте диван от пыли (сухая чистка).
8. При возникновении скрипа механизма следует смазать трущиеся элементы (вложенным тубиком).
6. Проверяйте ремни механизма раз в 3 года.
7. Соблюдайте инструкцию по эксплуатации матраса (приложена к матрасу).
9. Смазку механизма рекомендуется осуществлять раз в 6 месяцев.

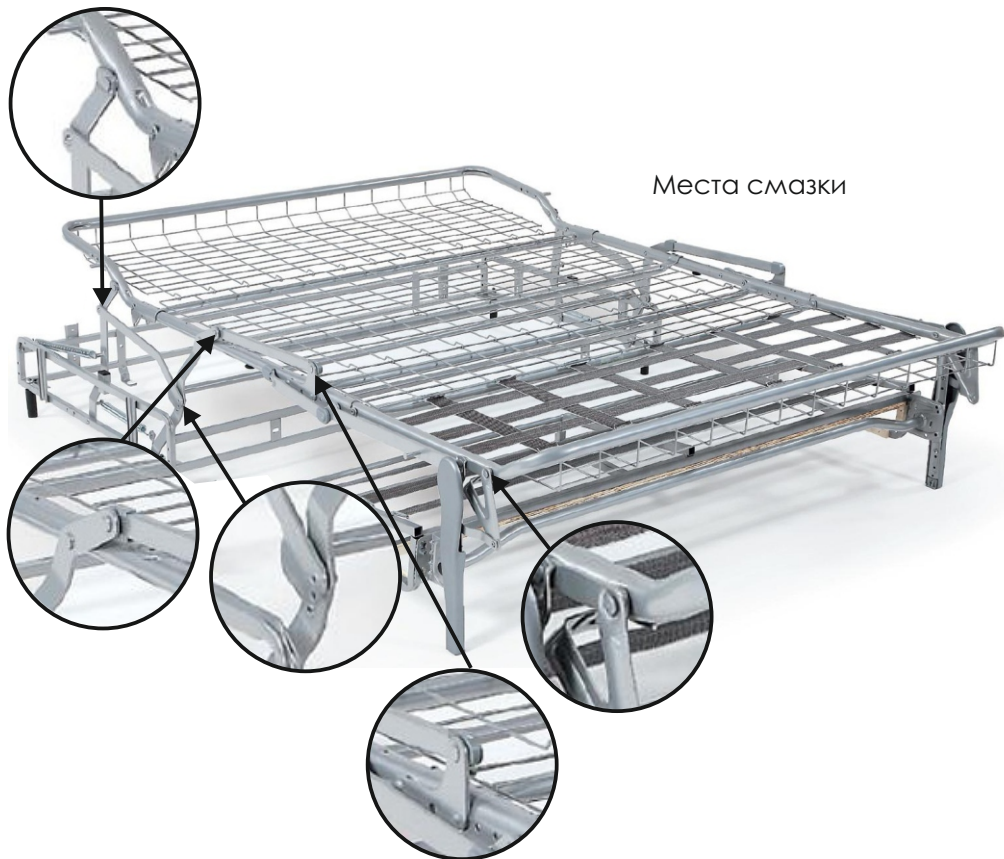

Общие рекомендации

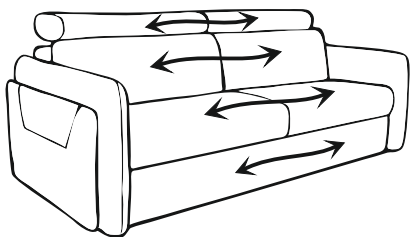

после того как встали с дивана, необходимо расправить складки ткани сидения руками

